

ENFRIAMIENTO DE FRENOS

310,1

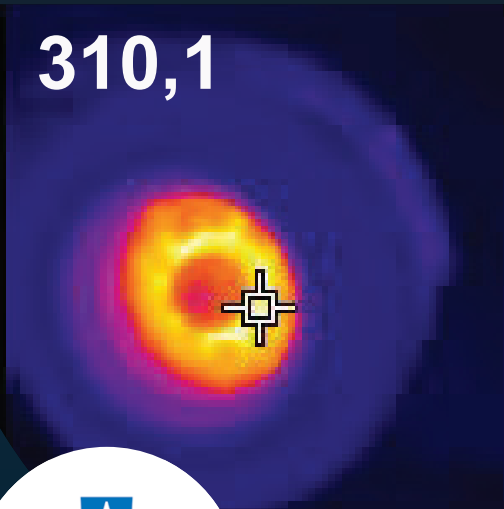

252,2

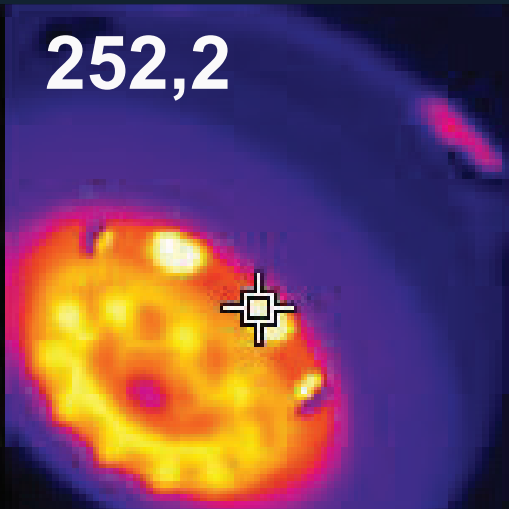

Equipo de enfriamiento de frenos probado por un dinamómetro y aprobado por la Universidad de Caxias do Sul, RS, Brasil

Economía de hasta:

100%
en el sistema
de frenos

15%
en neumáticos

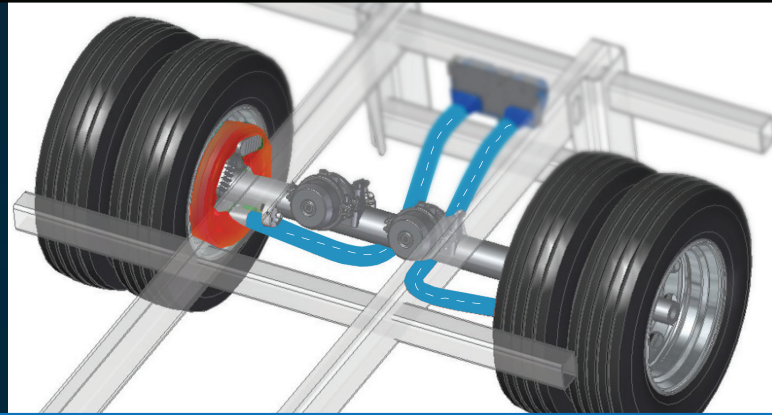

BENEFÍCIOS

- Reduce el desgaste de los frenos, disminuye las rupturas del retenedor de la maza de rueda.
- Reduce la rotura de balatas y los costos con mano de obra.
- Reduce las apariciones de grietas del talón, aumenta el número de recubrimientos y mejora el km/mm del neumático, reduciendo su (CPK), coste por kilómetro.
- Genera una mayor eficiencia del sistema de frenos, reduciendo la distancia de frenado en caliente y minimiza el problema de bajar el pedal por calentamiento de los frenos.
- Aumente la disponibilidad de su flota reduciendo el tiempo del vehículo en el taller y aumentando el tiempo de la misma en carretera.

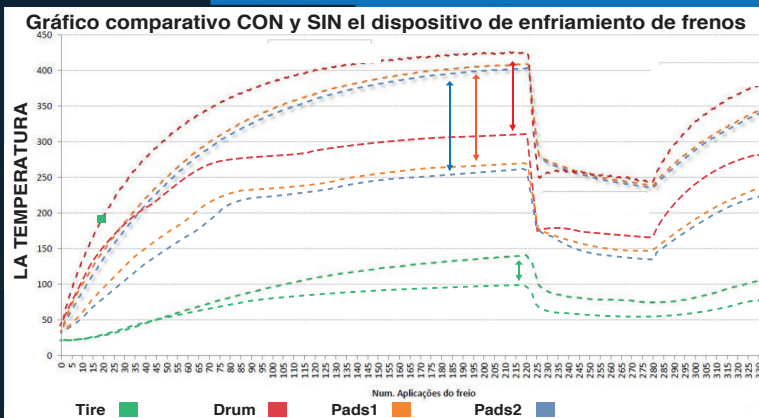

TOIGO SISTEMAS AUTOMOTRICES

Júlio de Castilhos, 2020 Sala 902
Centro - Caxias do Sul/RS - Brazil - 95010-002
✉ toigo@toigosa.com.br

+55 (54) 4101 9999
www.toigosa.com.br

